

SC6 (NUTRING)-PU PİSTON-BOĞAZ NUTRING

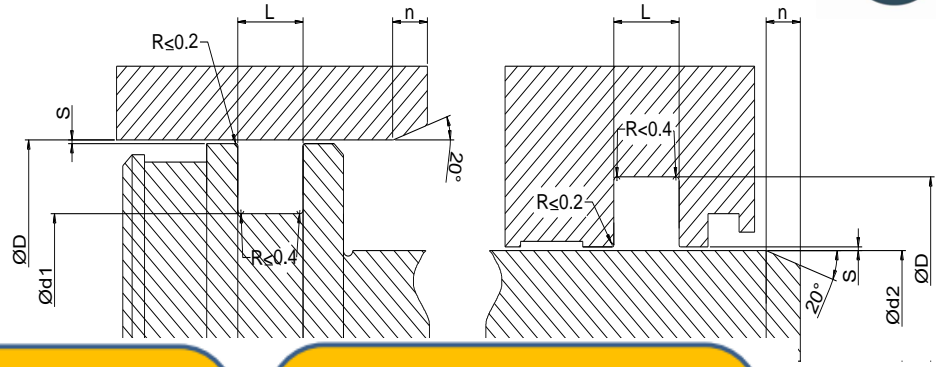
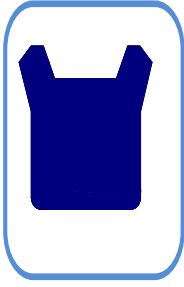

ÜRÜN TANITIMI

Üretim programımızda yer almakta olan SC6 nutringler , simetrik dudak yapısı sayesinde hem piston, hem de rod uygulamalarında tek etkili olarak kullanılabilir. Standart olarak PU (92 Shore A)' dan üretilmektedir.

AVANTAJLAR

- * Statik ve dinamik sızdırmazlık özelliği
- * Ölçü çeşitliliği seçeneğinin olması
- * Parçalı piston başı gerektirmemesi, kapalı kanallara montaj kolaylığı olması.
- * Kanal tasarımının basitliği.
- * Fiyat-Performans ilişkisinin iyi olması

* verilen değerler maksimum değerlerdir ve standart ürün içindir.

ÇALIŞMA SICAKLIKLARI			YÜZEY PÜRÜZLÜLÜĞÜ		Ra	Rmax	
HİDROLİK YAĞLAR(HL-HLP) DIN51524	-30	90	°C	DİNAMİK YÜZEY	Ød-Ød	≤0,4 µm	≤3,2µm
HFA	5	50		STATİK YÜZEY	Ød-Ød	≤1,6 µm	≤10µm
HFB	5	50		YAN YÜZEY	L	≤3,2 µm	≤1,6 µm
HFC	-30	40					
HFD	-	-					
SU	5	40					
HETG(KANOLA YAĞI)	-30	60					
HEES(SENTETİK ESTER)	-30	60		AKMA BOŞLUĞU(m ax)		≤5*	>5*
HEPG(GLİKOL)	-30	40		BAR	150	0,3	0,35
MİNERAL GRESLER	-30	100			250	0,2	0,25
ÇALIŞMA BASINCI	400		BAR	400	0,15	0,2	
KAYMA HIZI	0,5		M/SN	*PROFİL= (Ød-ØD)/2			

MONTAJ BİLGİLERİ

- *Dudak kanalı basınç hattına bakmalıdır.
- *Kapalı tip yuvalara montaj yapılamıyor ise parçalı piston uygulamasına geçilebilir veya özel montaj aparatı kullanılabilir.
- *Montaj öncesi, keçe mutlaka sistem yağı ile yağlanmalıdır.

KULLANIM ALANLARI

İş makineleri, forklift ve krikolar, enjeksiyon tezgahları itici ve yan kolları, standart aksenal hareketli hidrolik silindireler, abkant presler, sac işleme makineleri.

SC KOD	Ød	ØD	H	L (-0/+0,2)	10_99	100-499	500+
SC6-1	22	30	7	8	0,72 USD	0,67 USD	0,63 USD
SC6-2	38	48	7,5	8,5	0,93 USD	0,86 USD	0,80 USD
SC6-3	45	53	8	9	1,15 USD	1,07 USD	1,00 USD
SC6-4	55	63	8	9	1,45 USD	1,35 USD	1,24 USD
SC6-5	60	70	6	7	1,40 USD	1,31 USD	1,20 USD
SC6-6	80	90	12,85	13,85	1,63 USD	1,53 USD	1,40 USD
SC6-7	84	95	12	13	1,68 USD	1,57 USD	1,46 USD
SC6-8	89,5	99,5	10,5	11,5	1,68 USD	1,57 USD	1,46 USD
SC6-9	93	104	12	13	1,89 USD	1,58 USD	1,47 USD
SC6-10	111	121	14	15	2,04 USD	1,90 USD	1,77 USD