

# SC61 (PNÖMATİK YASTIKLAMA KEÇESİ)-NBR

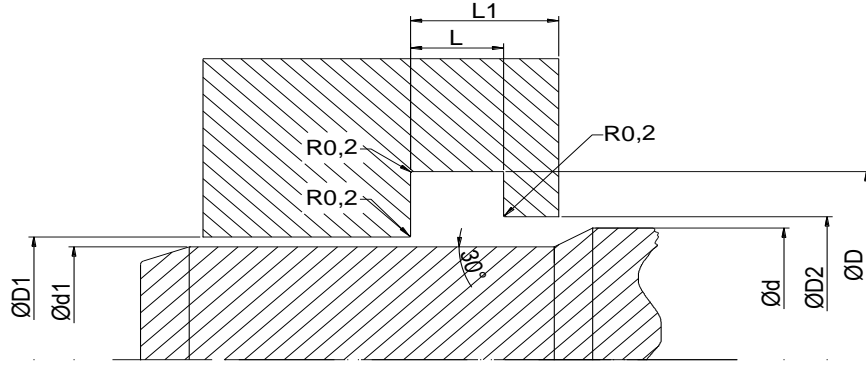
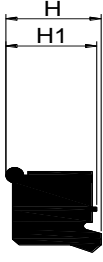

## ÜRÜN TANITIMI

SC 61, Özel tasarımı ile pnömatik silindirlerde strok sonlarında yastıklama görevi yapmak için tasarlanmış tek etkili sızdırmazlık keçesidir. NBR 90 shore olarak imal edilir.

## AVANTAJLAR

- \*Hava kanalları sayesinde sistemde vakum yapmaması
- \*Sabit yastıklama özelliği
- \*Özel ve zor koşullarda çalışabilmesi
- \*Yüksek absorbe durumlarda darbeye dayanımı.

## ÇALIŞMA KOŞULLARI

<b>ORTAM</b>	ŞARTALANDIRILMIŞ KURU HAVA
<b>SICAKLIK</b>	-30 / +110
<b>BASINÇ</b>	12 BAR ALTI PNÖMATİK UYGULMALAR
<b>KAYMA HIZI</b>	1

YÜZEY PÜRÜZLÜLÜĞÜ	RMAX	MALZEME	
ÇALIŞAN YÜZEY	Ød ≤4µm	NBR	70 SHORE
KANAL DİBİ	ØD2 ≤10µm		
KANAL YAN YÜZÜ	S1 ≤15µm		

## MONTAJ BİLGİSİ

Yastıklama keçelerine elle kolay monte edilmesi, montajda keskin köşeli aparat kullanılmaz, montajdan önce sistem veya özel yağla yağlanmalıdır.

## KULLANIM ALANLARI

Yastıklama gereken pnömatik silindirlerde kullanıma uygundur.

SC KOD	d	D	D1 max.	D2	d1	H	H1	L	L1	1-9	10-249	250+
SC-61	12	18	13	16	8	5	4,1	4	5	0,42 USD	0,39 USD	0,37 USD
SC-61	12	20	13	16	8	7,8	6,2	7	9	0,42 USD	0,39 USD	0,37 USD
SC-61	14	22	15	18	10	7,8	6,2	7	9	0,42 USD	0,39 USD	0,37 USD
SC-61	16	22	17	20	12	7,8	6,2	7	9	0,44 USD	0,41 USD	0,38 USD
SC-61	16	24	17	20	12	7,8	6,2	7	9	0,42 USD	0,39 USD	0,37 USD
SC-61	17	24,5	18	21	13	7,8	6,2	7	9	0,47 USD	0,44 USD	0,41 USD
SC-61	20	28	21	24	16	7,8	6,2	7	9	0,52 USD	0,48 USD	0,45 USD
SC-61	21	28,5	22	25	17	7,8	6,2	7	9	0,60 USD	0,57 USD	0,48 USD
SC-61	22	30	23	26	18	7,8	6,2	7	9	0,59 USD	0,55 USD	0,51 USD
SC-61	24	32	25	28	20	7,8	6,2	7	9	0,59 USD	0,55 USD	0,51 USD
SC-61	25	33	26	29	21	7,8	6,2	7	9	0,59 USD	0,55 USD	0,51 USD
SC-61	30	40	31	34	26	7,8	6,2	7	9	0,61 USD	0,57 USD	0,54 USD
SC-61	32	40	33	36	28	7,8	6,2	7	9	0,61 USD	0,57 USD	0,54 USD
SC-61	36	46	37	40	32	7,8	6,2	7	9	0,76 USD	0,71 USD	0,66 USD
SC-61	40	50	41	44	36	7,8	6,2	7	9	0,81 USD	0,76 USD	0,71 USD