

SC30 (PNÖMATİK ROD NUTRING)-NBR

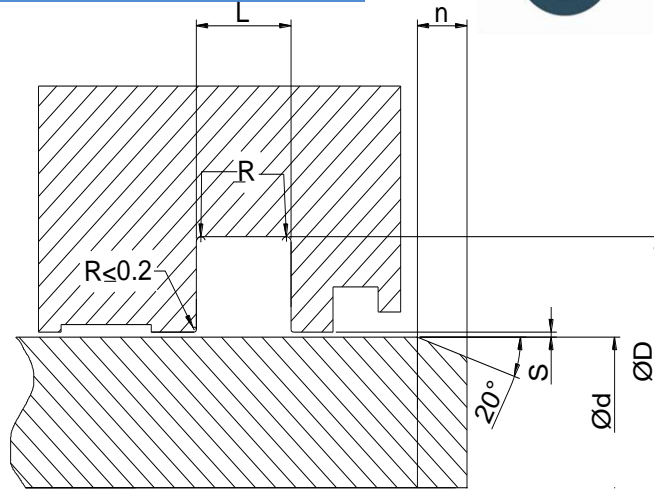

ÜRÜN TANITIMI

SC 30 Rod piston nutringi ince ve daha düşük tasarlanmış iç sızdırmazlık dudakıyla pnömatik rod uygulamalarında kullanıma uygun tek etkin sızdırmazlık elemanıdır. NBR 80 shore olarak imal edilir.

AVANTAJLARI

- *Özel rod uygulamalarında kullanılabilirlik
- *kolay monte edilmesi
- *Uzun ve kalın dış dudak sayesinde yüksek sızdırmazlık özelliği
- *İnce ve kısa iç dudak sayesinde düşük sürtünme iyi sızdırmazlık sağlaması.

* verilen değerler maksimum değerlerdir ve standart ürün içindir.

ÇALIŞMA SICAKLIKLARI			YÜZEY PÜRÜZLÜLÜĞÜ			Rmax
HİDROLİK YAĞLAR(HL-HLP) DIN51524	-30	110	°C	DİNAMİK YÜZEY	$\varnothing d - \varnothing d$	$\leq 0,4\mu m$
HFA	5	50		STATİK YÜZEY	$\varnothing d - \varnothing d$	$\leq 10\mu m$
HFB	5	50		YAN YÜZEY	L	$\leq 15\mu m$
HFC	-30	40				
HFD	-	-				
SU	5	40				
HETG(KANOLA YAĞI)	-30	60				
HEES(SENTETİK ESTER)	-30	60				
HEPG(GLİKOL)	-30	40				
MİNERAL GRESLER	-30	110				
ÇALIŞMA BASINCI	12	BAR				
KAYMA HIZI	1	M/SN			*PROFİL= ($\varnothing d - \varnothing D$)/2	

MONTAJ BİLGİSİ

- *Tek parçalı rod kanalında el ile monte edilir
- *Montaj esnasında keskin köşeli aparat kullanılmaz
- *Montajda sızdırmazlık elemanları sistem yağı ile yağlanmalıdır.

KULLANIM ALANLARI

- *Standart pnömatik rod uygulamalarında kullanılır

SC KOD	Ød(h9)	ØD (H11)	h	H	1-9	10-249	250+
SC-30/1	20	26	5	5,5	2,83 TL	2,62 TL	2,55 TL
SC-30/2	23	30	9	10	2,83 TL	2,62 TL	2,55 TL
SC-30/3	25	38	7	8	2,83 TL	2,62 TL	2,55 TL
SC-30/4	44	53	12	13	3,71 TL	3,52 TL	3,23 TL
SC-30/5	53	69,85	18	19	6,35 TL	5,85 TL	5,46 TL
SC-30/6	57	67	7	8	4,89 TL	4,50 TL	4,20 TL
SC-30/7	60	79	16,3	17,3	5,29 TL	4,89 TL	4,58 TL
SC-30/8	123	132	4,5	5,5	8,20 TL	8,02 TL	7,81 TL
SC-30/9	168	198	15	16	16,60 TL	16,22 TL	15,81 TL