

# SC61 (PNÖMATİK YASTIKLAMA KEÇESİ)-NBR

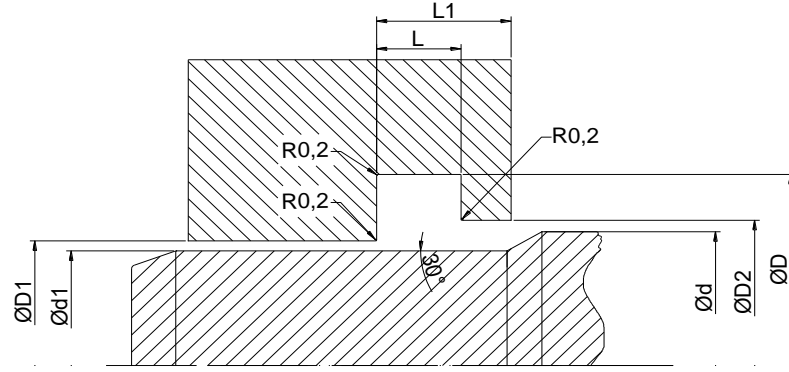
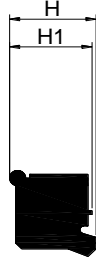
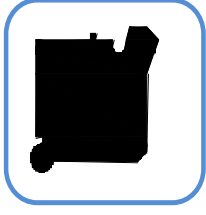

## ÜRÜN TANITIMI

SC 61, Özel tasarımı ile pnömatik silindirlerde strok sonlarında yastıklama görevi yapmak için tasarlanmış tek etkili sızdırmazlık keçesidir. NBR 90 shore olarak imal edilir.

## AVANTAJLAR

- \*Hava kanalları sayesinde sistemde vakum yapmaması
- \*Sabit yastıklama özelliği
- \*Özel ve zor koşullarda çalışabilmesi
- \*Yüksek absorbe durumlarda darbeye dayanımı.

## ÇALIŞMA KOŞULLARI

<b>ORTAM</b>	ŞARTALANDIRILMIŞ KURU HAVA			
<b>SICAKLIK</b>	-30 / +110			
<b>BASINÇ</b>	12 BAR ALTI PNÖMATİK UYGULMALARDA			
<b>KAYMA HIZI</b>	1			
<b>YÜZEY PÜRÜZLÜLÜĞÜ</b>	<b>RMAX</b>	<b>MALZEME</b>		
<b>ÇALIŞAN YÜZEY</b>	Ød	≤4µm	NBR	70 SHORE
<b>KANAL DİBİ</b>	ØD2	≤10µm		
<b>KANAL YAN YÜZÜ</b>	S1	≤15µm		

## MONTAJ BİLGİSİ

Yastıklama keçelerine elle kolay monte edilmesi, montajda keskin köşeli aparat kullanılmaz, montajdan önce sistem veya özel yağla yağlanmalıdır.

## KULLANIM ALANLARI

Yastıklama gereken pnömatik silindirlerde kullanıma uygundur.

SC KOD	d	D	D1 max.	D2	d1	H	H1	L	L1	1-9	10-249
61-1	12	18	13	16	8	5	4,1	4	5	2,11 TL	2,02 TL
61-2	12	20	13	16	8	7,8	6,2	7	9	2,11 TL	2,02 TL
61-3	14	22	15	18	10	7,8	6,2	7	9	2,11 TL	2,02 TL
61-4	16	22	17	20	12	7,8	6,2	7	9	2,27 TL	2,11 TL
61-5	16	24	17	20	12	7,8	6,2	7	9	2,11 TL	2,02 TL
61-6	17	24,5	18	21	13	7,8	6,2	7	9	2,27 TL	2,11 TL
61-7	20	28	21	24	16	7,8	6,2	7	9	2,59 TL	2,40 TL
61-8	21	28,5	22	25	17	7,8	6,2	7	9	3,07 TL	2,88 TL
61-9	22	30	23	26	18	7,8	6,2	7	9	3,01 TL	2,80 TL
61-10	24	32	25	28	20	7,8	6,2	7	9	3,01 TL	2,80 TL
61-11	25	33	26	29	21	7,8	6,2	7	9	3,01 TL	2,80 TL
61-12	30	40	31	34	26	7,8	6,2	7	9	3,17 TL	2,98 TL
61-13	32	40	33	36	28	7,8	6,2	7	9	3,17 TL	2,98 TL
61-14	36	46	37	40	32	7,8	6,2	7	9	3,84 TL	3,65 TL
61-15	40	50	41	44	36	7,8	6,2	7	9	4,13 TL	3,94 TL