

SC-69 NBR ZF RİNG

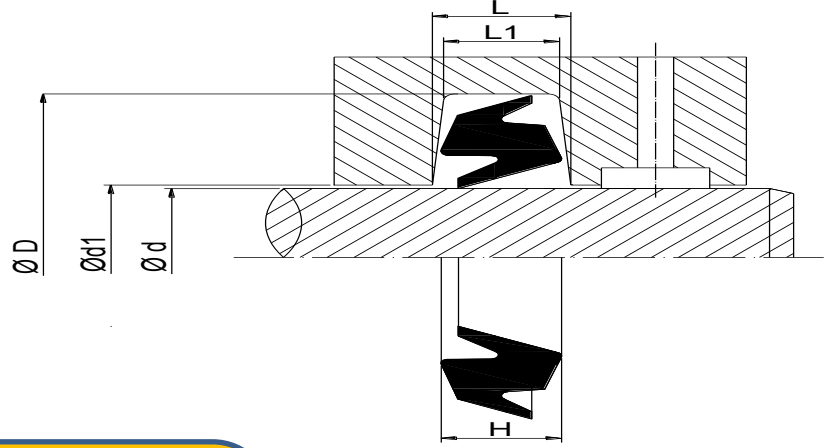

ÜRÜN TANITIMI

SC 69 ZF Ring,NBR 80 shore olarak üretilip hamuru kalıp içinden vulkanizasyon işlemi sonucu imalatı olur.Özel durumlarda silikon,viton,epediyem olarak imal edilir.

AVANTAJLARI

- *Düşük basınçta rotasyon keçesi olarak kullanılır
- *Özel dudağı sayesinde istenilen sızdırmazlığı sağlar
- *Yüksek devire karşı dayanıklıdır
- *Tasarlandığı kanala göre kullanımı kolaydır.

* Verilen değerler maksimum değerlerdir ve standart ürün içindir.

ÇALIŞMA SICAKLIKLARI			
ortam	su ve buhar	gresler	°C
sıcaklık	, -5+105	, -30+105	
ÇALIŞMA BASINCI	0.3		BAR
KAYMA HIZI	12		m/sn.

YÜZEY PÜRÜZLÜLÜĞÜ		Rmax	Ra
çalışan yüzey	ØD	≤0.3 µm	≤0.8 µm
kanal dibi		≤0,6.3 µm	≤1.8 µm
kanal yan yüzü		≤18 µm	≤5 µm

MONTAJ BİLGİSİ

- *Elle monte edilir
- *Montajda keskin köşeli aparatlar kullanılmamalıdır
- *Montajdan önce sistem yağı ile yağlanmalıdır.

KULLANIM ALANLARI

- *Demirçelik fabrikaları haddehaneleri
- *Sürtünmesiz rulmanlar
- *Özel döner miller.

SC KOD	TİP	Ød(h8)	ØD(H9)	h	H	10+
						TL/ADET
SC69-1	ZF-5	20	31	3	4,2	7,60 TL
SC69-2	ZF-11	50	67	5	6,9	8,00 TL
SC69-3	ZF-13	60	77	5	6,8	8,40 TL
SC69-4	ZF-15	65	82	5	6,8	8,80 TL
SC69-5	ZF-16	70	89	6	8,1	9,00 TL
SC69-6	ZF-17	75	94	6	8,1	9,40 TL
SC69-7	ZF-18	80	99	6	8,1	9,80 TL
SC69-8	ZF-19	85	104	6	8,1	10,20 TL
SC69-9	ZF-20	90	111	7	9,3	10,45 TL
SC69-10	ZF-21	95	116	7	9,3	10,80 TL
SC69-11	ZF-22	100	125	8	10,8	11,40 TL
SC69-12	ZF-24	110	135	8	10,7	11,95 TL
SC69-13	ZF-26	115	140	8	10,7	11,95 TL
SC69-14	ZF-28	125	154	9	12,2	12,58 TL
SC69-15	ZF-32	140	173	10	13,7	14,20 TL
SC69-16	ZF-34	150	180	10	13,7	17,00 TL
SC69-17	ZF-36	160	193	10	13,7	18,55 TL
SC69-18	ZF-42	190	223	10	13,7	23,00 TL
SC69-19	ZF-44	200	240	11	15,5	25,45 TL
SC69-20	ZF-48	220	260	11	15,5	31,44 TL
SC69-21	ZF-60	280	332	13	19	53,80 TL

